

SPRĘŻARKA EMBRACO NEK2130GK

ZASTOSOWANIE NISKOTEMPERATUROWE LBP 50Hz
R404A/R507

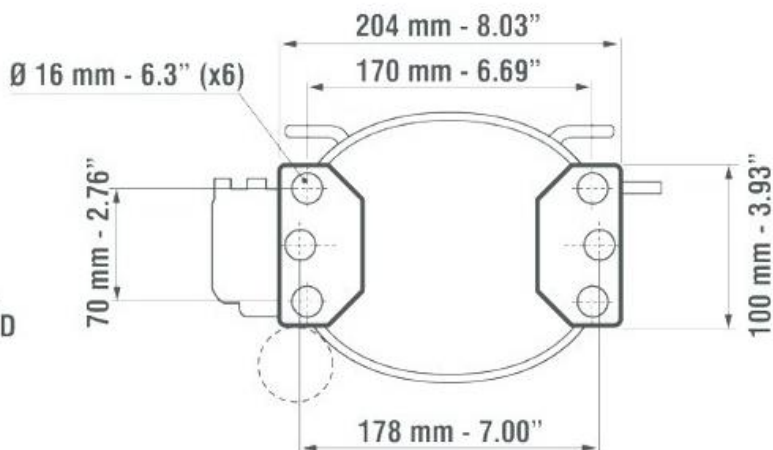
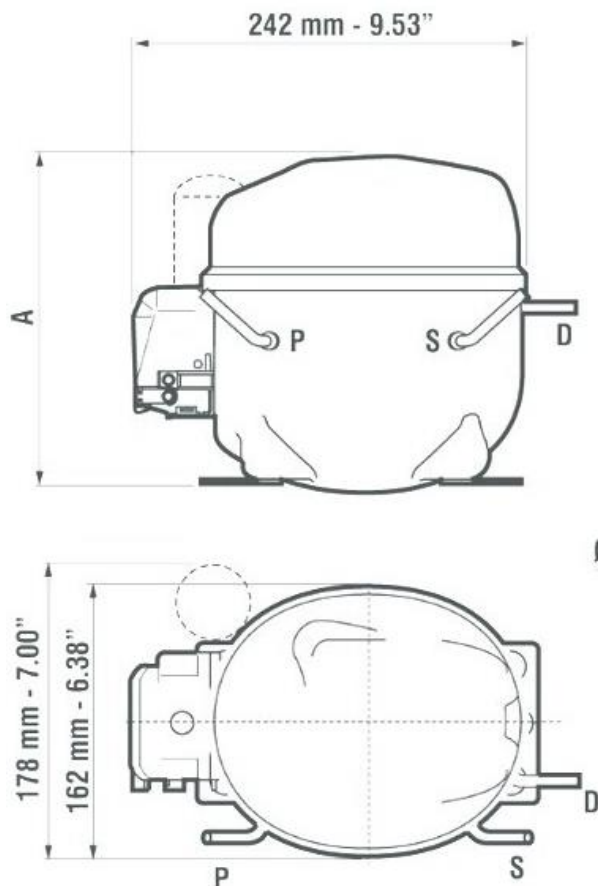

	Ø MM	MATERIAŁ
(S)SSANIE	8,10-8,20	Cu
(P)SERWIS	6,10-6,20	Cu
(D)TŁOCZENIE	6,10-6,20	Cu

MODEL	WYDAJNOŚĆ WG EN12900 DLA CZYNNIKA R404A							
	TEMPERATURA SKRAPLANIA	TEMPERATURA ODPAROWANIA						
		-40°C	-35°C	-30°C	-25°C	-20°C	-15°C	-10°C
	W	W	W	W	W	W	W	
NEK2130GK	55°C	-	-	202	267	341	425	521
	45°C	131	188	255	332	421	523	639

MODEL	POJEMNOŚĆ [CM ³]	ZASILANIE [V]	TYP SILNIKA	RODZAJ ROZRUCHU	LRA [A]	OLEJ		WAGA NETTO [KG]
						RODZAJ	ILOŚĆ [ML]	
NEK2130GK	7,40	220-240	CSIR	HST		POE22	350	10,9

LRA – PRĄD ROZRUCHU

CSIR – KONDENSATOR STARTU – PRACA INDUKCYJNA

HST – WYSOKI MOMENT ROZRUCHOWY SILNIKA, MOŻLIWA PRACA Z ZAWOREM ROZPRĘŻNYM LUB KAPILARĄ