

AGREGAT SKRAPLAJĄCY CUBIGEL CML90TB3N

ZASTOSOWANIE ŚREDNIO I WYSOKOTEMPERATUROWE HMBP 50Hz
R404A/R507

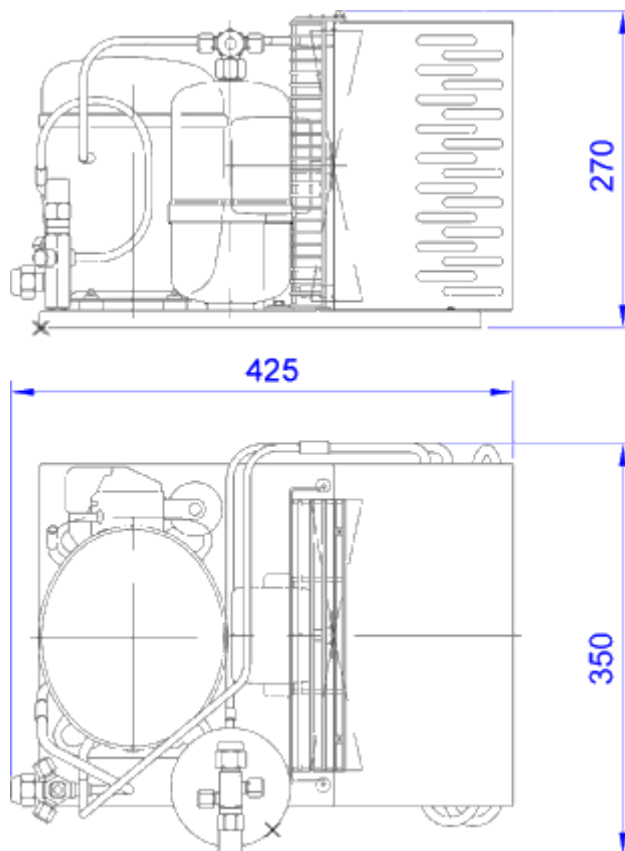

MODEL	WYDAJNOŚĆ DLA CZYNNIKA R404A							
	TEMPERATURA ODPAROWANIA							
	-25°C	-15°C	-5°C	5°C	7,2°C		10°C	
	W	W	W	W	W	WINP	A	W
CML90TB3N	421	646	914	1 226	1 301	702	2,99	1 399

TEMPERATURA OTOCZENIA: 32°C

MODEL	POJEMNOŚĆ CYLINDRA SPRĘŻARKI [CM ³]	ZASILANIE [V]	TYP SILNIKA	LRA [A]	POJEMNOŚĆ ZBIORNIKA CIECZY [L]	RURKA		WENTYLATOR		WAGA NETTO [KG]
						TŁOCZENIE	SSANIE	ILOŚĆ	ŚREDNICA [MM]	
CML90TB3N	8,85	220-240	CSIR	16,0	1,3	3/8"	3/8"	1	230	23,9

LRA – PRĄD ROZRUCHU

CSIR – KONDENSATOR STARTU – PRACA INDUKCYJNA