

SPRĘŻARKA CUBIGEL MX21TBA

ZASTOSOWANIE ŚREDNIO I WYSOKOTEMPERATUROWE HMBP 50Hz
R404A/R507

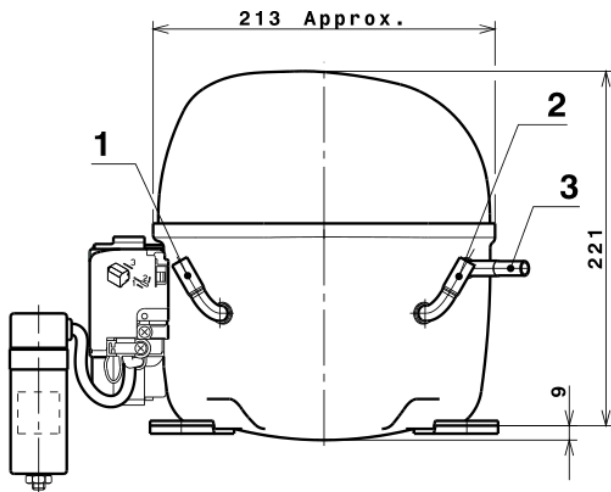

	Ø MM
(1) SERWIS	9,70
(2) SSANIE	9,70
(3) TŁOCZENIE	6,50

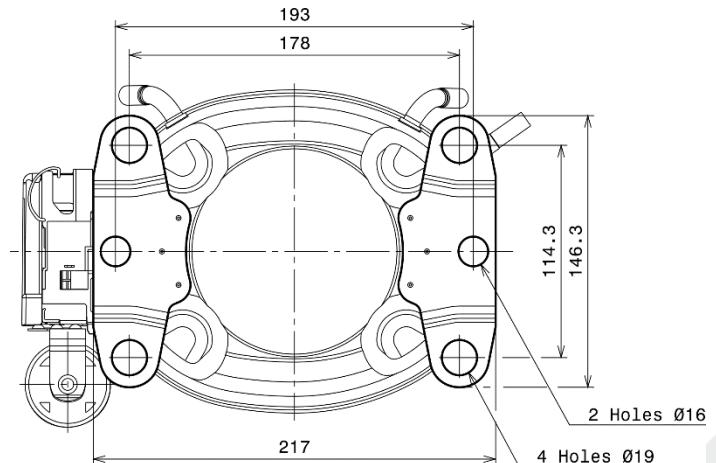
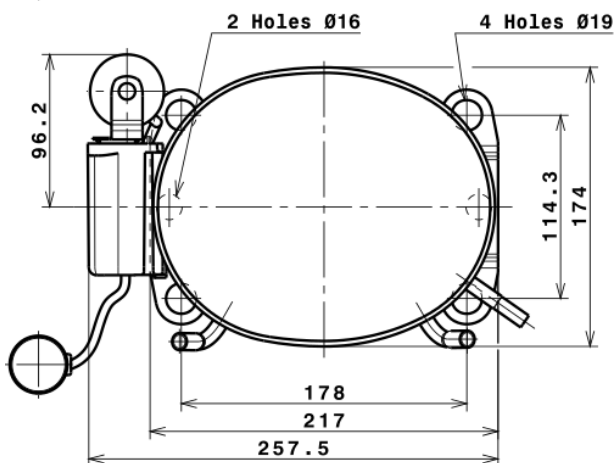

MODEL	WYDAJNOŚĆ DLA CZYNNIKA R404A								
	TEMPERATURA A SKRAPLANIA	TEMPERATURA ODPAROWANIA							
		-20°C	-15°C	-10°C	-5°C	0°C	5°C	7,2°C	10°C
		W	W	W	W	W	W	W	W
MX21TBA	55°C	812	1 047	1 323	1 643	2 005	2 409	2 601	2 857
	45°C	1 058	1 355	1 696	2 079	2 505	2 973	3 193	3 484

MODEL	POJEMNOŚĆ [CM ³]	ZASILANIE [V]	TYP SILNIKA	RODZAJ ROZRUCHU	LRA [A]	OLEJ		WAGA NETTO [KG]
						RODZAJ	IŁOŚĆ [ML]	
MX21TBA	20,72	220-240	CSR	HST	37,0	POE32	500	16,52

LRA – PRĄD ROZRUCHU

CSR – KONDENSATOR STARTU I PRACY

HST – WYSOKI MOMENT ROZRUCHOWY SILNIKA, MOŻLIWA PRACA Z ZAWOREM ROZPRĘŻNYM LUB KAPILARĄ