

SPRĘŻARKA CUBIGEL ML60TB

ZASTOSOWANIE ŚREDNIO I WYSOKOTEMPERATUROWE HMBP 50Hz
R404A/R507

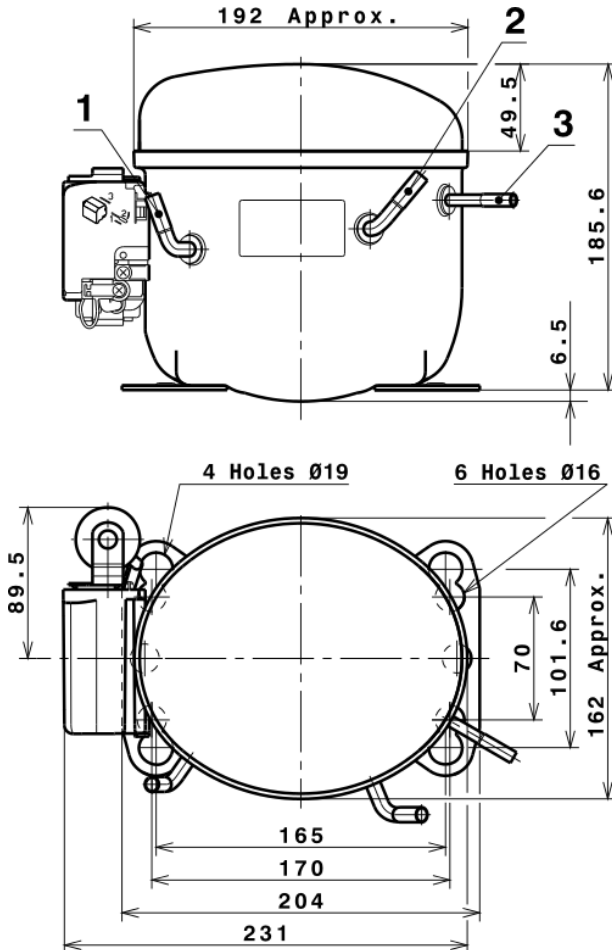

	Ø MM
(1) SSANIE	6,50
(2) SERWIS	6,50
(3) TŁOCZENIE	4,90

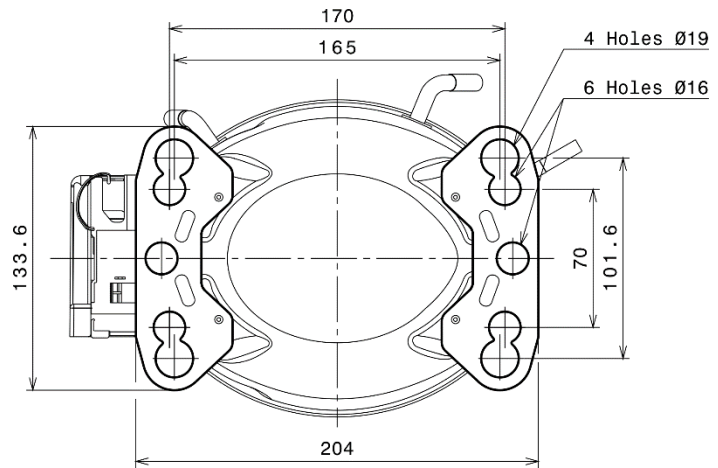

MODEL	WYDAJNOŚĆ DLA CZYNNIKA R404A								
	TEMPERATURA A SKRAPLANIA	TEMPERATURA ODPAROWANIA							
		-20°C	-15°C	-10°C	-5°C	0°C	5°C	7,2°C	10°C
ML60TB	55°C	215	276	350	435	533	643	695	765
	45°C	285	365	457	561	677	805	865	945

MODEL	POJEMNOŚĆ [CM ³]	ZASILANIE [V]	TYP SILNIKA	RODZAJ ROZRUCHU	LRA [A]	OLEJ		WAGA NETTO [KG]
						RODZAJ	IŁOŚĆ [ML]	
ML60TB	5,68	220-240	CSIR	HST	10,60	POE32	295	9,29

LRA – PRĄD ROZRUCHU

CSIR – KONDENSATOR STARTU – PRACA INDUKCYJNA

HST – WYSOKI MOMENT ROZRUCHOWY SILNIKA, MOŻLIWA PRACA Z ZAWOREM ROZPRĘŻNYM LUB KAPILARĄ