

## SPRĘŻARKA CUBIGEL MS34T3-V

ZASTOSOWANIE ŚREDNIO I WYSOKOTEMPERATUROWE HMBP 50Hz  
R404A/R507

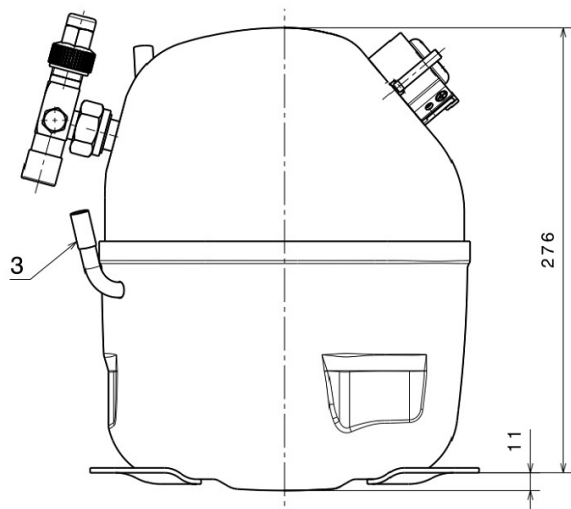

Ø	
(1) ZAWÓR SERWISOWY	5/8"SAE
(2) SERWIS	9,70 MM
(3) TŁOCZENIE	8,00 MM

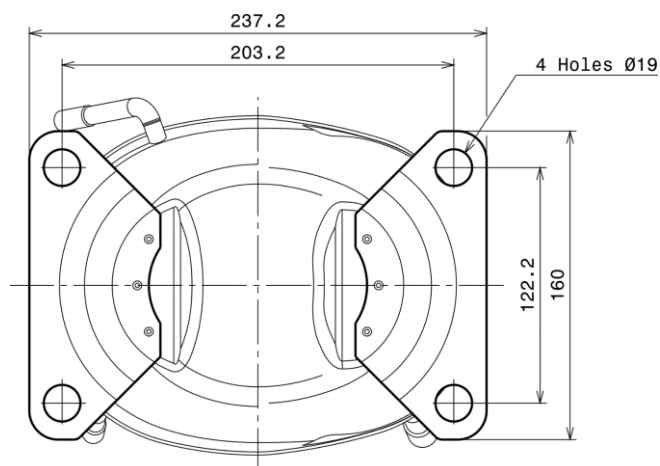
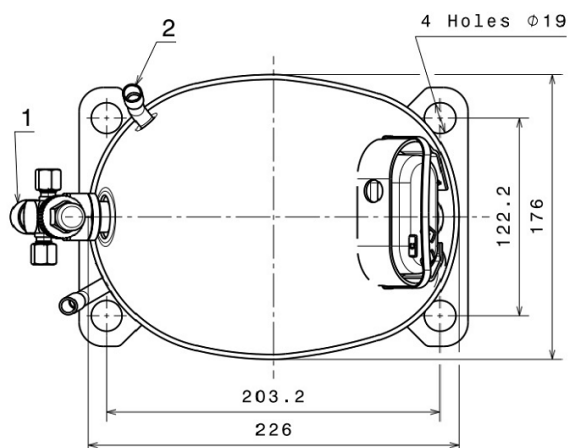

MODEL	WYDAJNOŚĆ DLA CZYNNIKA R404A							
	TEMPERATURA A SKRAPLANIA	TEMPERATURA ODPAROWANIA						
		-15°C	-10°C	-5°C	0°C	5°C	7,2°C	10°C
		W	W	W	W	W	W	W
MS34T3-V	55°C	1 850	2 357	2 918	3 534	4 205	4 517	4 930
	45°C	2 270	2 917	3 619	4 376	5 187	5 562	6 053

MODEL	POJEMNOŚĆ [CM <sup>3</sup> ]	ZASILANIE [V]	TYP SILNIKA	RODZAJ ROZRUCHU	LRA [A]	OLEJ		WAGA NETTO [KG]
						RODZAJ	IŁOŚĆ [ML]	
MS34T3-V	34,42	400	3PHASE	HST	20,0	POE46	700	22,35

LRA – PRĄD ROZRUCHU

3PHASE – SILNIK TRÓJFAZOWY

HST – WYSOKI MOMENT ROZRUCHOWY SILNIKA, MOŻLIWA PRACA Z ZAWOREM ROZPRĘŻNYM LUB KAPILARĄ