

SPRĘŻARKA CUBIGEL ML80TB

ZASTOSOWANIE ŚREDNIO I WYSOKOTEMPERATUROWE HMBP 50Hz
R404A/R507

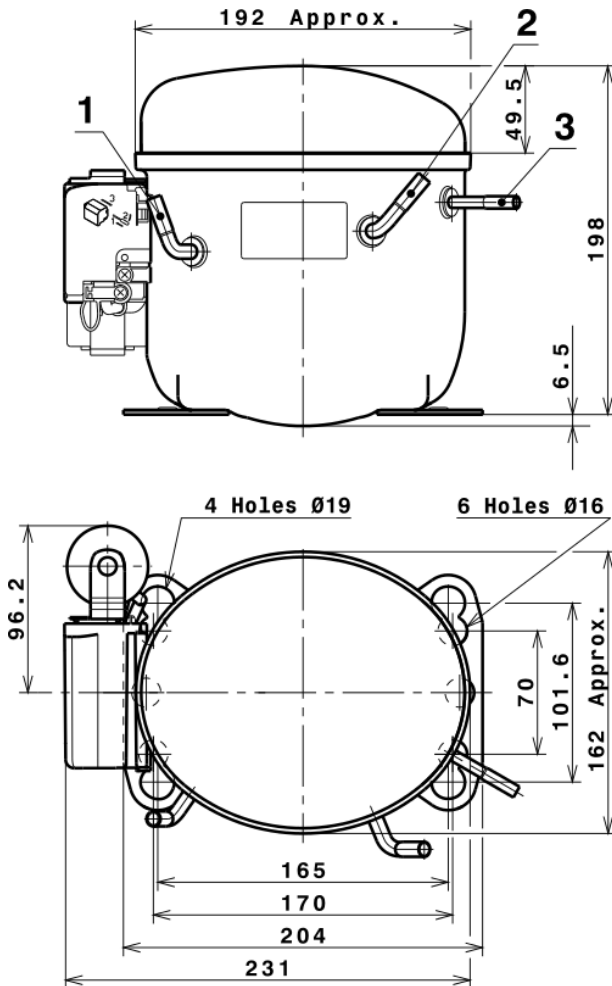

	Ø MM
(1) SSANIE	6,50
(2) SERWIS	6,50
(3) TŁOCZENIE	4,90

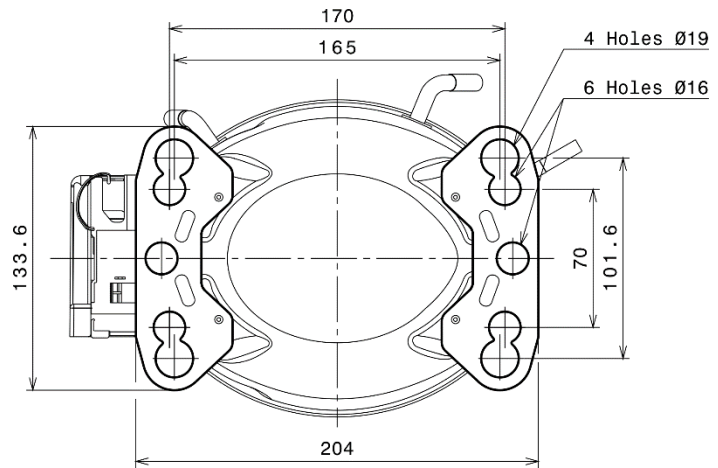

MODEL	WYDAJNOŚĆ DLA CZYNNIKA R404A								
	TEMPERATURA A SKRAPLANIA	TEMPERATURA ODPAROWANIA							
		-20°C	-15°C	-10°C	-5°C	0°C	5°C	7,2°C	10°C
		W	W	W	W	W	W	W	W
ML80TB	55°C	297	383	484	600	730	875	943	1 034
	45°C	393	506	634	776	933	1 104	1 184	1 290

MODEL	POJEMNOŚĆ [CM ³]	ZASILANIE [V]	TYP SILNIKA	RODZAJ ROZRUCHU	LRA [A]	OLEJ		WAGA NETTO [KG]
						RODZAJ	IŁOŚĆ [ML]	
ML80TB	7,57	220-240	CSIR	HST	12,80	POE32	395	9,68

LRA – PRĄD ROZRUCHU

CSIR – KONDENSATOR STARTU – PRACA INDUKCYJNA

HST – WYSOKI MOMENT ROZRUCHOWY SILNIKA, MOŻLIWA PRACA Z ZAWOREM ROZPRĘŻNYM LUB KAPILARĄ