

SPRĘŻARKA CUBIGEL MS26TB-T

ZASTOSOWANIE ŚREDNIO I WYSOKOTEMPERATUROWE HMBP 50Hz
R404A/R507

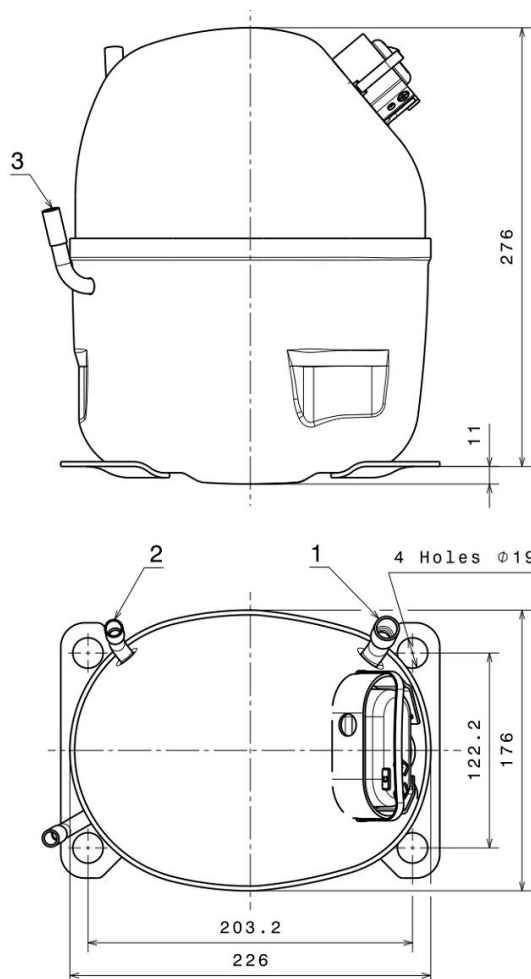

	Ø MM
(1) SSANIE	12,70
(2) SERWIS	9,70
(3) TŁOCZENIE	8,00

MODEL	WYDAJNOŚĆ DLA CZYNNIKA R404A								
	TEMPERATURA A SKRAPLANIA	TEMPERATURA ODPAROWANIA							
		-20°C	-15°C	-10°C	-5°C	0°C	5°C	7,2°C	10°C
		W	W	W	W	W	W	W	W
MS26TB-T	55°C	953	1 288	1 677	2 119	2 615	3 164	3 423	3 767
	45°C	1 357	1 774	2 244	2 768	3 346	3 977	4 271	4 661

MODEL	POJEMNOŚĆ [CM ³]	ZASILANIE [V]	TYP SILNIKA	RODZAJ ROZRUCHU	LRA [A]	OLEJ		WAGA NETTO [KG]
						RODZAJ	IŁOŚĆ [ML]	
MS26TB-T	25,93	220-240	CSR	HST	38,00	POE46	700	21,67

LRA – PRĄD ROZRUCHU

CSR – KONDENSATOR STARTU I PRACY

HST – WYSOKI MOMENT ROZRUCHOWY SILNIKA, MOŻLIWA PRACA Z ZAWOREM ROZPRĘŻNYM LUB KAPILARĄ