

## SPRĘŻARKA CUBIGEL ML90TB

ZASTOSOWANIE ŚREDNIO I WYSOKOTEMPERATUROWE HMBP 50Hz  
R404A/R507

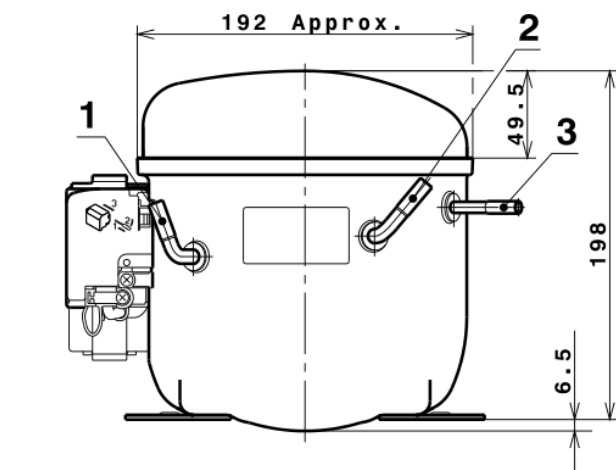

	Ø MM
(1) SSANIE	6,50
(2) SERWIS	6,50
(3) TŁOCZENIE	4,90

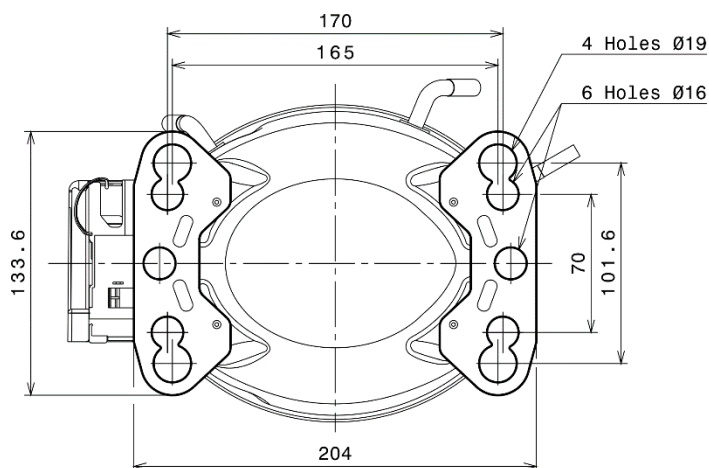
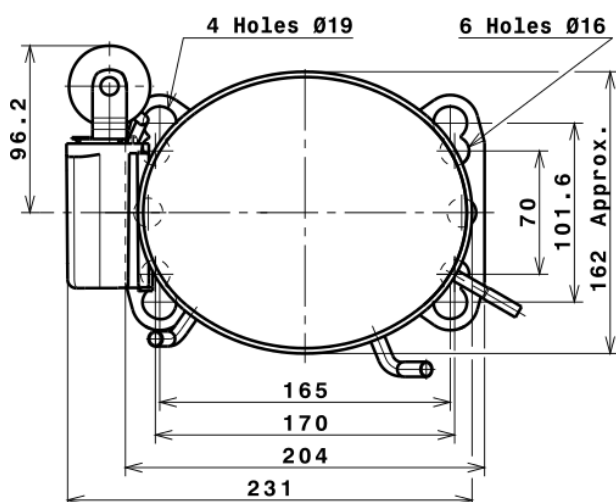

MODEL	WYDAJNOŚĆ DLA CZYNNIKA R404A								
	TEMPERATURA A SKRAPLANIA	TEMPERATURA ODPAROWANIA							
		-20°C	-15°C	-10°C	-5°C	0°C	5°C	7,2°C	10°C
	W	W	W	W	W	W	W	W	
ML90TB	55°C	361	461	579	717	873	1 049	1 132	1 243
	45°C	472	601	748	915	1 100	1 305	1 401	1 528

MODEL	POJEMNOŚĆ [CM <sup>3</sup> ]	ZASILANIE [V]	TYP SILNIKA	RODZAJ ROZRUCHU	LRA [A]	OLEJ		WAGA NETTO [KG]
						RODZAJ	IŁOŚĆ [ML]	
ML90TB	8,85	220-240	CSIR	HST	19,90	POE32	395	11,27

LRA – PRĄD ROZRUCHU

CSIR – KONDENSATOR STARTU – PRACA INDUKCYJNA

HST – WYSOKI MOMENT ROZRUCHOWY SILNIKA, MOŻLIWA PRACA Z ZAWOREM ROZPRĘŻNYM LUB KAPILARĄ